

Magic-Fire[®]

by safretti

Gebrauchsanleitung

MISTERO Multi Colour

für manuelle Befüllung



Inhaltsverzeichnis

| | |
|----------------------------------------------------------------|----|
| Safretti Mistero 500, Mistero 1000 | 3 |
| Einleitung | 3 |
| Wichtige Informationen..... | 3 |
| Allgemeine Informationen | 5 |
| Wasserqualität und Reinigung..... | 5 |
| Installationsanleitung | 6 |
| Installation des Produkts in die Einfassung / das Gehäuse..... | 9 |
| Inbetriebnahme / erste Inbetriebnahme des Produkts | 10 |
| Mehrere Produktinstallationen (daisy chaining)..... | 11 |
| Steuerung mehrerer Produkte (Durschschleifen)..... | 13 |
| Betrieb des Produkts..... | 15 |
| Hauptschalter | 15 |
| Manuelle Steuerungen | 15 |
| Fernbedienung | 15 |
| Die Fernbedienung koppeln..... | 15 |
| Ihren perfekten Optimyst-Effekt schaffen..... | 16 |
| Optionen für manuelle & Fernsteuerung..... | 18 |
| Flame-Connect-App..... | 19 |
| Niedriger Wasserpegel / Wassertanks auffüllen | 19 |
| Wartung..... | 19 |
| Reinigung..... | 20 |
| Fehlerbehebung..... | 23 |
| Zusätzliche Informationen..... | 24 |

Einleitung

Bitte lesen Sie diese Bedienungsanleitung sorgfältig durch, damit Sie das Gerät sicher installieren, verwenden und warten können. Die Nichtbeachtung dieser Bedienungsanleitung kann zu Verletzungen und/oder Schäden und die Garantie verfallen lassen.

Wichtige Informationen

Bei der Verwendung von elektrischen Geräten sollten immer die folgenden grundlegenden Vorsichtsmaßnahmen beachtet werden, um die Gefahr von Bränden, Stromschlägen und Verletzungen zu verringern:

- Wenn das Gerät beschädigt ist, wenden Sie sich bitte vor Installation und Inbetriebnahme an den Lieferanten.
- Benutzen Sie das Gerät nicht, wenn es fallen gelassen wurde.
- Nicht im Freien verwenden.
- Benutzen Sie das Gerät nicht in unmittelbarer Nähe einer Badewanne, einer Dusche oder eines Schwimmbeckens.
- Platzieren Sie das Gerät nicht direkt unter einer fest installierten Steck- oder Anschlussdose.
- Achten Sie darauf, dass dieses Gerät während der Benutzung auf einer horizontalen und stabilen Fläche steht.

Dieses Gerät kann von Kindern ab 8 Jahren und älter, sowie von Personen mit eingeschränkten physischen, sensorischen oder mentalen Fähigkeiten oder Mangel an Erfahrung und Wissen benutzt werden, wenn sie beaufsichtigt werden oder Anweisungen zur sicheren Benutzung des Geräts erhalten haben und die damit verbundenen Gefahren verstehen. Kinder dürfen nicht mit dem Gerät spielen. Die Reinigung und Wartung durch den Benutzer darf nicht von unbeaufsichtigten Kindern durchgeführt werden.

Kinder im Alter von 3 bis unter 8 Jahren dürfen das Gerät nur dann ein- und ausschalten, wenn es in der vorgesehenen normalen Betriebsposition aufgestellt oder installiert ist und sie beaufsichtigt werden oder Anweisungen zur sicheren Benutzung des Geräts erhalten haben und die damit verbundenen Gefahren verstehen. Kinder im Alter von 3 bis 8 Jahren dürfen das Gerät nicht anschließen, regulieren und reinigen oder eine Benutzerwartung durchführen.

Kinder unter 3 Jahren sollten nicht unbeaufsichtigt in die Nähe des Geräts gelassen werden.

VORSICHT: Einige Teile dieses Produkts können sehr heiß werden und Verbrennungen verursachen. Besondere Vorsicht ist geboten, wenn Kinder und gefährdete Personen anwesend sind.

Obwohl dieses Gerät den Sicherheitsnormen entspricht, empfehlen wir, es nicht auf hochflorigen Teppichen oder Langhaarvorlegern anzuwenden. Stellen Sie sicher, dass lose brennbare Materialien wie Kissen, Bettwäsche, Papier, Kleidung und Vorhänge mindestens 1 Meter von dem Sprühnebelausgang des Geräts entfernt gelagert werden.

Dieses Gerät muss so positioniert sein, dass der Stecker zugänglich ist. Trennen Sie das Gerät im Fall eines Defekts vom Stromnetz. Trennen Sie das Gerät vom Stromnetz, wenn Sie es für lange Zeit nicht verwenden.

Wenn das Netzkabel beschädigt ist, muss es vom Hersteller, seinem Kundendienst oder einer ähnlich qualifizierten Person ausgetauscht werden, um eine Gefährdung zu vermeiden. Achten Sie darauf, dass das Netzkabel sich weit von der Vorderseite des Geräts entfernt befindet.

WARNUNG: Dieses Gerät muss geerdet sein.

WARNUNG: Um eine Überhitzung zu vermeiden, darf das Gerät nicht abgedeckt werden. Platzieren Sie keine Materialien oder Kleidungsstücke auf dem Gerät legen und behindern Sie nicht die Zirkulation rund um das Gerät.

Das Gerät ist mit dem Symbol DO NOT COVER (nicht abdecken) gekennzeichnet. 

WARNUNG: Wir raten davon ab, dieses Gerät zu verwenden, wenn es über ein Verlängerungskabel oder ein externes Schaltgerät wie einen steckbaren Timer oder einen ferngesteuerten steckbaren Adapter angeschlossen ist. Alle Geräte ziehen viel Strom aus dem Stromnetz und alle Schwachstellen im Design den Verbindungen oder den Bauteilen dieser Geräte können schnell zu einer Überhitzung der Anschlusspunkte sowie anschließend zu einem Schmelzen oder einer Verformung führen und sogar einen Brand auslösen!

WARNHINWEIS: Dieses Gerät ist nicht mit einer Funktion zur Steuerung der Raumtemperatur ausgestattet. Verwenden Sie dieses Gerät nicht in kleinen Räumen, wenn sich dort Personen befinden, die den Raum nicht aus eigener Kraft verlassen können, außer es ist eine permanente Aufsicht gewährleistet.

WARNUNG: BEWAHREN SIE BATTERIEN AUSSERHALB DER REICHWEITE VON KINDERN AUF

1. Verschlucken kann aufgrund von Verätzungen und einer möglichen Perforation der Speiseröhre innerhalb von nur zwei Stunden zu ernststen Verletzungen oder zum Tod führen.
2. Bitte suchen Sie unverzüglich einen Arzt auf, wenn Sie vermuten, dass Batterien verschluckt oder in eine Körperöffnung gesteckt wurden.
3. Überprüfen Sie die Geräte und vergewissern Sie sich, dass das Batteriefach ordnungsgemäß verschlossen ist, d.h., dass die Schraube festgezogen oder ein sonstiger mechanischer Verschluss geschlossen ist. Verwenden Sie das Gerät nicht, wenn das Batteriefach nicht sicher verschlossen ist.
4. Entsorgen Sie benutzte Knopfzellen unverzüglich und sicher. Leere Batterien können immer noch Gefahr bergen.

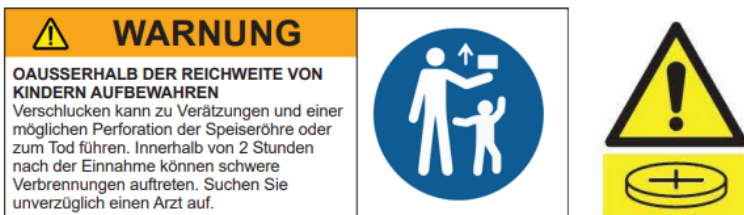

VORSICHT: Keine offensichtlichen Symptome.

Leider ist es nicht sofort offensichtlich, wenn Sie eine Knopfzelle in der Speiseröhre eines Kindes feststeckt. Es gibt keine speziellen, hiermit assoziierten Symptome. Es kann sein, dass das Kind:

- stark hustet, würgt oder sabbert
- scheinbar an einer Magenverstimmung oder einem Virusinfekt leidet
- sich krank fühlt
- auf seinen Hals oder den Magen zeigt
- Bauch-, Brust- oder Halsschmerzen hat
- müde oder lethargisch ist
- ruhiger oder anhänglicher als sonst oder auf andere Art und Weise nicht „es selbst“ ist
- keinen oder nur geringen Appetit hat
- keine feste Nahrung zu sich nehmen möchte oder kann

Dieser Art von Symptomen variieren oder wechseln sich ab, wobei der Schmerz zunächst zu- und anschließend wieder abnimmt. Ein Spezielles Symptom für das Verschlucken einer Knopfzelle ist das Erbrechen von frischem (hellrotem) Blut. Wenn das Kind frisches Blut erbricht, holen Sie unverzüglich ärztliche Hilfe ein.

Aufgrund des Fehlens eindeutiger Symptome ist es wichtig, stets aufmerksam darauf zu achten, wo sich leere oder Ersatz-Knopfzellen sowie Produkte, die Knopfzellen erhalten, im Haushalt befinden.

Allgemeine Informationen

- Das Gerät ist nur ein Flammeffekt und so konzipiert, dass es in eine Einfassung, Wand oder Struktur eingebaut werden kann.
- Dieses Gerät muss regelmäßig gereinigt und gewartet werden. Mehr Details darüber finden Sie im Abschnitt „Wartung“.
- Packen Sie das Gerät vorsichtig aus und bewahren Sie die Verpackung für eine eventuelle weitere Benutzung auf.
- Bitte beachten Sie Folgendes: bei einer Anwendung in einer Umgebung mit sehr niedrigem Hintergrundgeräusch kann es vorkommen, dass ein Klang ertönt, der mit dem Betrieb des Flammeffekts zu tun hat. Das ist normal und sollte kein Grund zur Sorge sein.
- Dieses Gerät muss auf einer horizontalen und stabilen Fläche installiert werden. Nach der Installierung darf das Gerät nicht bewegt oder auf die Rückseite gelegt werden, damit kein Wasser aus dem Sammelbehälter oder Wassertank läuft.
- Dieses Gerät verwendet Klang (Piepstone) und Licht (LED-Blink), um Sie auf Fehler aufmerksam zu machen. Im Leitfaden für Fehlerbehebung finden Sie weitere Ratschläge.

Wasserqualität & Reinigung

Dieses Produkt enthält und nutzt Wasser als Aspekt seines Betriebs. Die in der Bedienungsanleitung aufgeführten Reinigungsanforderungen müssen eingehalten, um sicherzustellen, dass das/die Risiko/en durch bakterielle Verbreitung minimiert werden.

Alle innenliegenden Bestandteile von Magic-Fire sind in Kontakt mit Wasser und mit einer antimikrobiellen Technologie ausgestattet, die das Wachstum einer breiten Reihe von Bakterien bis zu 99,99 % verhindert. Der Produktschutz gilt für die Nutzungsdauer des Produkts. Die Leistung wurde unabhängig gemäß der ISO-Norm 22196 getestet.

- Normales Leitungswasser sollte in diesem Gerät genutzt werden.
- In Gegenden mit hartem Wasser wird der Einsatz eines Wasserenthärters (Entkalkungsmittel) empfohlen. Außerdem können häufigere Reinigung und Wartung erforderlich sein.
- Die Nutzung ungefilterten Wassers aus einem Brunnen oder einer anderen unbeaufsichtigten Quelle wird nicht empfohlen.
- Trinken Sie auf keinen Fall das Wasser aus der Wanne oder den Wassertanks.
- Der Wassertank, die Wanne, der Wannendeckel, der Tankverschluss und die Luftfilter müssen einmal pro Woche gereinigt werden, insbesondere in Bereichen mit hartem Wasser. Auf diese Weise entfernt man Schmutz und man verhindert die Ablagerung von Kalk, was das Produkt beschädigen könnte.
- Stellen Sie sicher, dass alle angewandten Seifen/Reinigungsmittel vor der erneuten Nutzung der Teile vollständig abgespült werden, um alle Reststoffe zu entfernen. Nutzen Sie zum Reinigen keine aggressiven oder korrosiven Chemikalien, da diese Schäden an Teilen hervorrufen können.
- Wenn Sie das Gerät länger als eine Woche lang nicht benutzen möchten, entfernen Sie das Wasser aus der Wanne und dem Wassertank und trocknen Sie die Wanne.

| Technische Informationen, Modellnr.: | | MISTERO 500R-RGB | | MISTERO 1000R-RGB | | |
|----------------------------------------|------------------|------------------|------|-------------------|------|----|
| Wärmeleistung | | V | V | V | V | |
| Nennwärmeleistung | P _{Nom} | 0,24 | 0,26 | 0,47 | 0,51 | kW |
| Minimale Wärmeleistung | P _{min} | 0,24 | 0,26 | 0,47 | 0,51 | kW |
| Maximale kontinuierliche Wärmeleistung | P _{max} | 0,24 | 0,26 | 0,47 | 0,51 | kW |
| Verbrauch der Hilfsstromquelle | - | - | - | | | - |
| Im Standby-Modus | P _{Nom} | 0.21 | 0.22 | 0.43 | 0.44 | W |
| Keine Steuerung der Raumtemperatur | | | | | | |

Installationsanleitung

In diesem Abschnitt wird die Installation und Einstellung Ihres Feuers beschrieben.

VOR DEM START:

- * Vergewissern Sie sich, dass alle Verpackungselemente entfernt sind (lesen Sie alle Warnhinweise aufmerksam) und bewahren Sie die gesamte Verpackung für eine spätere Nutzung auf.
- * Prüfen Sie vor dem Anschließen des Geräts, ob die Versorgungsspannung mit der auf dem Gerät angegebenen übereinstimmt.
- * Stellen Sie sicher, dass das Gerät auf einer ebenen Fläche installiert ist.
- * Stellen Sie sicher, dass das Gerät bei seiner Installation ausgeschaltet ist.

VOR DER INSTALLATION ERFORDERLICHE VERBINDUNGEN STROMVERBINDUNG

Bitte stellen Sie sicher, dass sich eine 230/240 V 16A-Netzsteckdose im Umkreis von 1 m des Produkts befindet. Die Stromverbindung sollte bei der Produktinstallation zugänglich sein, damit die Verbindung mit dem Produkt problemlos durchgeführt werden kann.

AUFBAU DER EINFASSUNG / DES GEHÄUSES DES PRODUKTS

Dieses Produkt kann in eine Wand, Einfassung oder Struktur eingebaut werden. Bitte beachten Sie die Produktdimensionen (Abb. 1) und bauen Sie Ihre Einfassung, Wand oder Struktur auf. Ein angemessener Abstand sollte eingehalten werden, damit das Produkt problemlos installiert werden kann.



| MODEL | |
|--------------|---------|
| Mistero 500 | 508 mm |
| Mistero 1000 | 1017 mm |

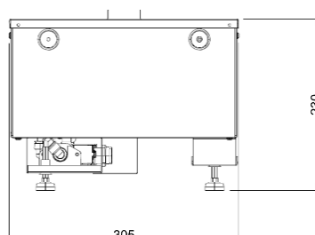
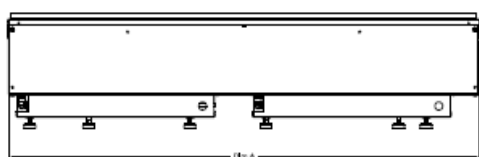

Sie müssen mindestens 400 mm Abstand zwischen der Basis der Topplatte und einem Regal/Rahmen oberhalb des Produkts haben (Abb. 2). Damit haben Sie ausreichend Platz oberhalb des Produkts, damit sich der Flammeffekt vollständig entfalten kann und nicht blockiert wird.

Bei der Bestimmung eines Standorts für das Produkt sollten Sie darauf achten, dass das Gerät weder Luftzügen, Lüftungen, Deckenventilatoren noch anderen Luftströmen ausgesetzt ist. Ähnlich wie bei einer Kerze beeinträchtigen starke Luftbewegungen die Fähigkeit des Geräts, den Flammeffekt zu schaffen und zu erhalten. Wenn es an der gewünschten Stelle zu starken Luftbewegungen kommen kann, d.h. Lüftungsschlitze, können unterschiedliche Installationsoptionen wie in Abb. 2 angewandt werden.

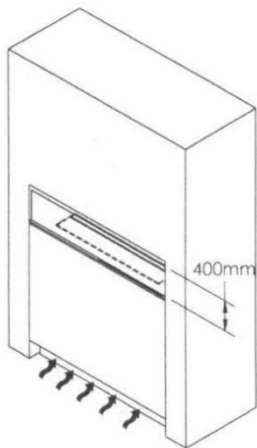

Fig.2

BELÜFTUNG: SEHR WICHTIG!!!

Dieses Produkt benötigt eine freie Belüftung von unten, um richtig zu funktionieren. Es gibt Schlitze an der Unterseite der Schublade, damit freie Luft durch das Produkt zirkulieren kann. Dank der freien Belüftung bleiben die elektronischen Bestandteile kühl und der Nebel steigt auf und verlässt das Produkt. In Abb.4 finden Sie Beispiele der geforderten Belüftung. Bitte beachten Sie die Anforderung einer Belüftungsöffnung auf dem Regal, auf dem sich das Produkt befindet, damit die Luft problemlos in das Produkt gelangt.

Mistero 500 Freier Belüftungsbereich: Minimum 210 cm².

Mistero 1000 Freier Belüftungsbereich: Minimum 420 cm².

Mistero 1500 Freier Belüftungsbereich: Minimum 630 cm².

Pro 50 cm-Kamin ist also mindestens 210 cm² freie Belüftung notwendig!!! Bei einem Kamin von 2 Meter (Mistero 2000) ist $4 \times 210 \text{ cm}^2 = 840 \text{ cm}^2$ frei Belüftung erforderlich.

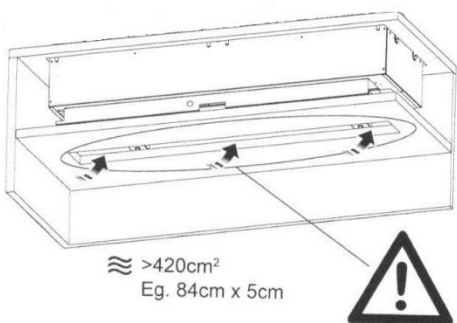

Fig.4

Wenn die Belüftungsöffnungen abgedeckt werden, z.B. durch einen Lüftungsgitter, dann wird die effektive obengenannte Belüftung verringert. In diesem Fall muss extra Belüftung gemacht werden! Dies muss im Voraus berücksichtigt werden, damit die Mindest-Werten für die Belüftung eingehalten werden!

Auch ist es wichtig, dass die Topplatte richtig auf den Kamin befestigt wird, sonst wird der Auslass vom Wasserdampf blockiert und kann der Nebel den Kamin nicht verlassen.

MONTAGE DER TOPPLATTE

Wenn die Topplatte nicht richtig (umgekehrt) auf den Kamin befestigt wird, kann der Auslass vom Wasserdampf blockiert werden und kann der Kamin nicht gut funktionieren. Das Safretti-Logo und die abnehmbare Abdeckung (die Wassertanks befinden sich unter diese Abdeckung) müssen an der Vorderseite des Kamins sichtbar sein (siehe Zeichnung)!

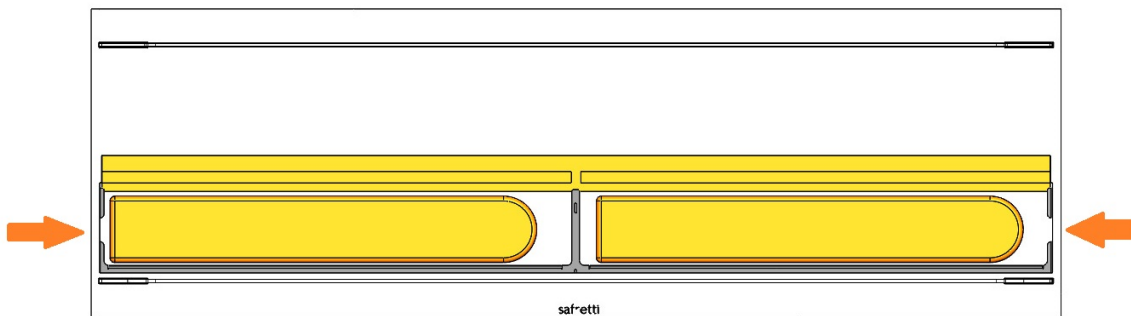

Abnehmbarer Deckel

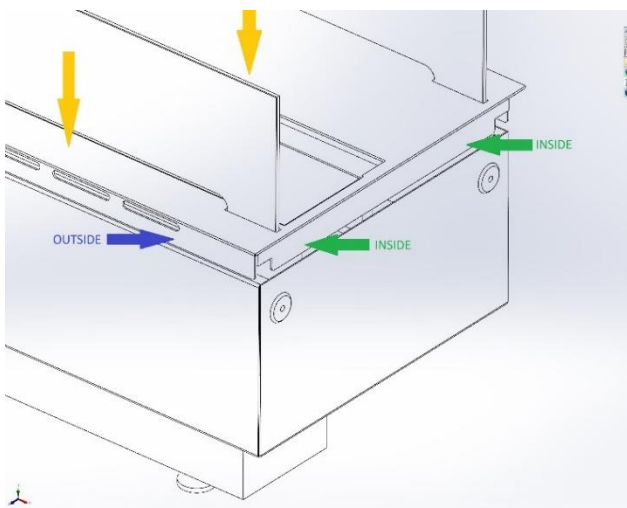

Die kurzen Seiten der Topplatte fallen in den Kamin (siehe grüne Pfeile). Die Längsseiten der Topplatte liegen an der Außenseite des Kamins (siehe blauer Pfeil).

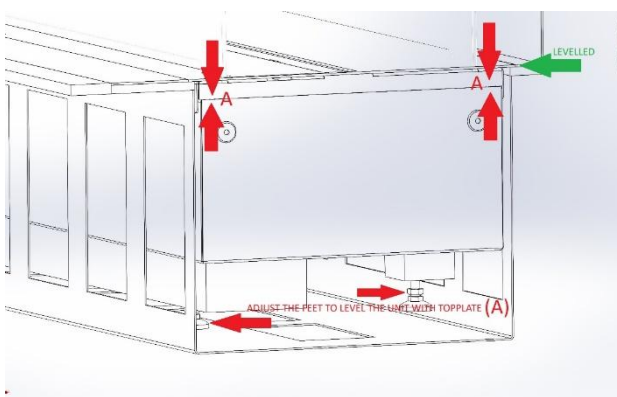

Außerdem ist es wichtig, dass die Nivellierfüße des Kamins nach oben gedreht sind, damit der Kamin mit der Topplatte verbunden ist! Wenn die Nivellierfüße nicht angehoben werden, zirkuliert der Wasserdampf, was schädlich für die Elektronik sein kann. (Abbildung siehe unten.)

INSTALLATION DES PRODUKTS IN DIE EINFASSUNG / DAS GEHÄUSE

Nachdem Ihr Gehäuse entsprechend den geforderten Maßen gebaut und der Elektroanschluss installiert worden sind, folgenden Sie den untenstehenden Schritten für die Installation Ihres Produkts.

1. Stellen Sie das Produkt auf die gebaute Basis und stellen Sie sicher, dass das Kabel zugänglich ist und nicht unter dem Produkt festklemmt.
2. Stellen Sie sicher, dass sich das Produkt auf der richtigen Höhe befindet. Sie können die verstellbaren Füße mit einem Flachkopf-Schraubenzieher anpassen. (Abb. 5) Die Ebenheit des Produkts kann über die integrierte Richtwaage überprüft werden, die sich auf der Metallbasis hinten am Feuer befindet. (Abb.6)

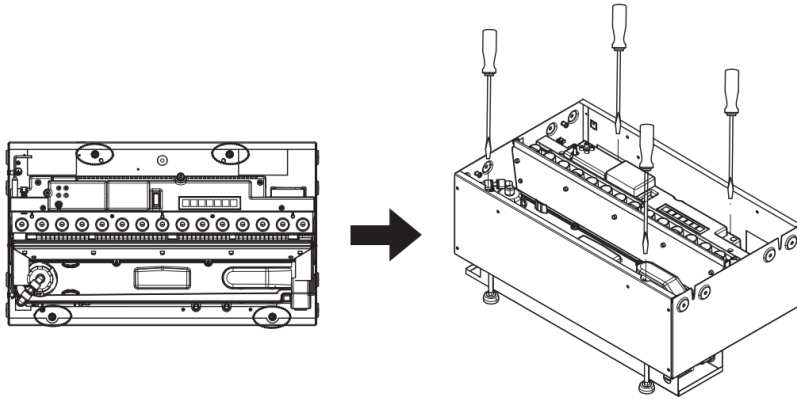

Fig.5

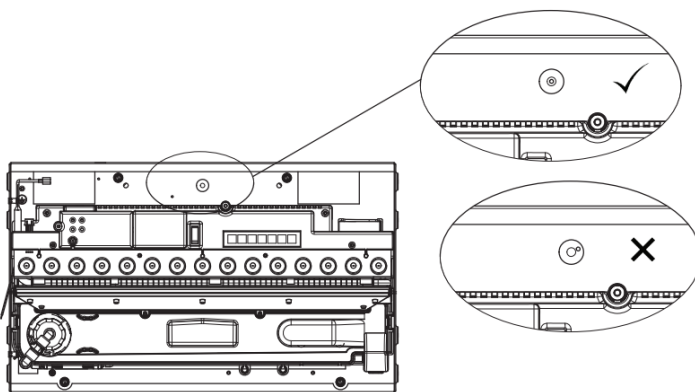

Fig.6

3. Sobald sich das Produkt auf richtiger Höhe befindet und eben platziert ist, zentrieren Sie das Produkt innerhalb der Öffnung.
4. Wenn sich das Produkt in der Endposition befindet, entnehmen Sie die Topplatte und schrauben Sie das Produkt mit angemessenen Schrauben (nicht mitgeliefert) mithilfe der in Abb. 8 angezeigten vier Befestigungslöcher in der Einfassung fest.

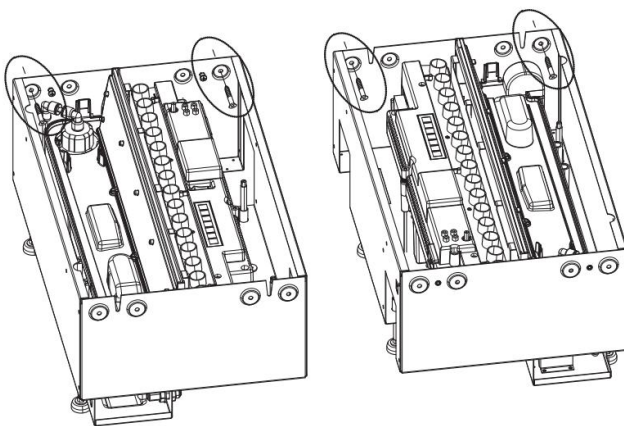

Fig.8

INBETRIEBNAHME / ERSTE INBETRIEBNAHME DES PRODUKTS

DAS EMPFANGSGERÄT VERBINDEN/FESTGEBUNDENE FERNBEDIENUNG

Entnehme Sie die Topplatte und verbinden Sie den Konnektor des Bluetooth-Empfangsgeräts mit dem Kabelstecker des Empfangsgeräts an der Rückseite des Geräts (Abb. 9).

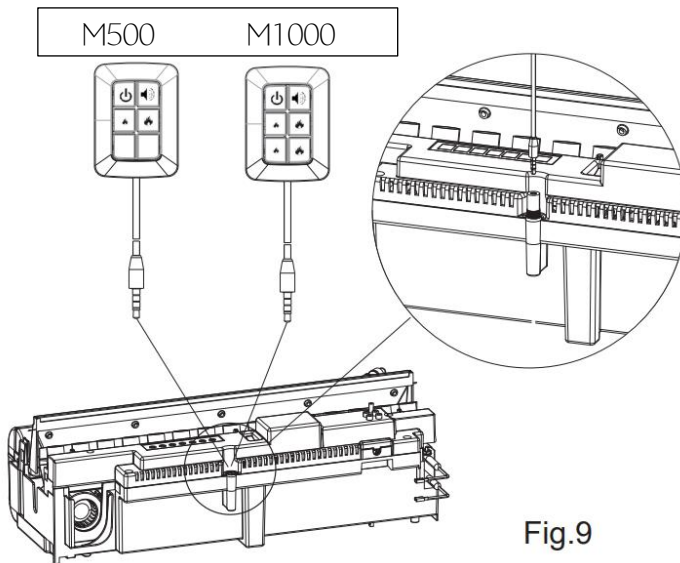

Fig.9

Stellen Sie unbedingt sicher, dass der Stecker vollständig in der Steckdose steckt. Wenn Sie den Konnektor nicht vollständig einfügen können, wird das Produkt nicht richtig funktionieren. Das Empfangsgerät hat ein 1,4 m langes Kabel, damit Sie es überall um das Produkt herum aufstellen können. Wenn Sie es lieber verstecken möchten, kann das Empfangsgerät innerhalb der Einfassung/Wand platziert werden. Bitte stellen Sie sicher, dass das Empfangsgerät nicht in Metall, Beton oder anderem dichtem Material eingeschlossen ist, dies beeinträchtigt das Signal der Fernbedienung.

AUFFÜLLEN DES WASSERTANKS

Vor dem ersten Anschalten des Produkts sollten Sie sicherstellen, dass der Wassertank im Produkt voll ist. Entnehmen Sie den Wassertank oben an der Wanne (Abb. 10) und öffnen Sie ihn durch Abschrauben des orangefarbenen Deckels (Abb. 11). Der Tank sollte nur mit sauberem (entkalktem) Wasser gefüllt sein – mehr Details dazu erfahren Sie im Abschnitt WASSERQUALITÄT & REINIGUNG. Wenn der Tank oben in der Wanne wieder positioniert wird, dauert es ungefähr eine Minute, bis sich der Tank in der Wanne entleert hat. Warten Sie, bis sich die Wanne vollständig gefüllt hat, bevor Sie das Produkt anschalten. Wenn der Füllvorgang abgeschlossen ist, kann der Tank erneut gefüllt und oben an der Wanne platziert werden. So kann die maximale Wasserkapazität des Produkts im Speicher genutzt werden. Schließen Sie die Schublade, wenn sie gefüllt ist

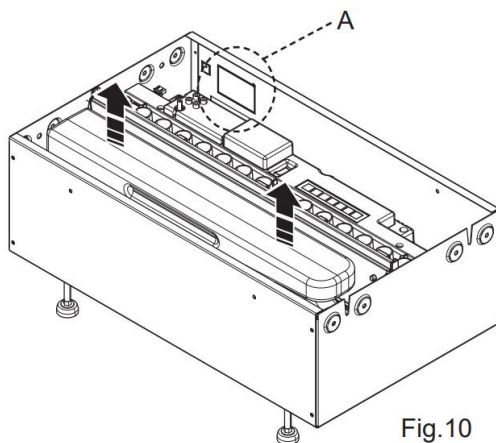

Fig.10

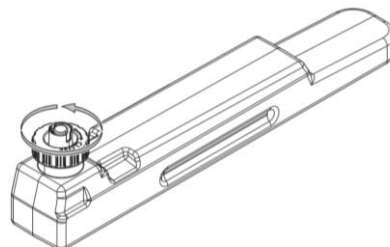

Fig.11

MEHRERE PRODUKTINSTALLATIONEN (DAISY CHAINING)

Stromverbindungen

Die Produkte M500-RGB und M1000-RGB können Seite an Seite installiert werden, um den Flammeffekt zu verlängern. Bei der Stromversorgung mehrerer Produkte sollten Sie sicherstellen, dass die maximale Wattleistung kombinierter Produkte die Nennleistung des MCB (Mini-Schutzschalter) im Kreislauf nicht überschreitet.

Mehrere Produktinstallationen

Befolgen Sie die Schritte 1-4 in „Das Produkt in Einfassung/Rahmen installieren“, um das erste Produkt anzubringen. Das erste Produkt muss unbedingt so ausgerichtet sein, dass die Seite des Produkts mit den Schlitzen frei bleibt und nicht mit dem ersten Ende der Installation verbunden wird. (Abb. 17)

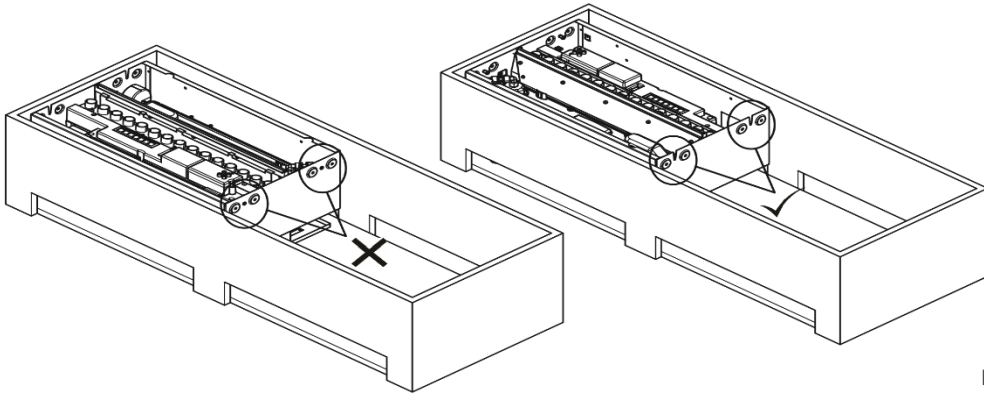

Fig. 17

1. Wenn das erste Produkt installiert und sicher befestigt ist, bereiten Sie das zweite Produkt vor, indem Sie die beiliegenden Schrauben lockern und sie auf die gegenüberliegende Seite der Metallstruktur festschrauben (Abb. 18). Bitte beachten Sie, dass diese Schrauben nicht komplett festgezogen werden und 5-10 mm des Gewindes über dem Rand des Produkts herausragen sollten.

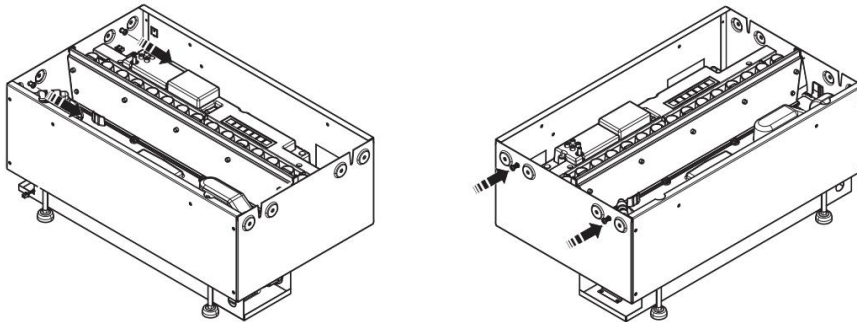

Fig. 18

2. Setzen Sie das zweite Produkt neben das erste Produkt und achten Sie darauf, dass die herausragenden Schrauben des zweiten Produkts in die Schlitz des ersten Produkts passen (Abb.19).

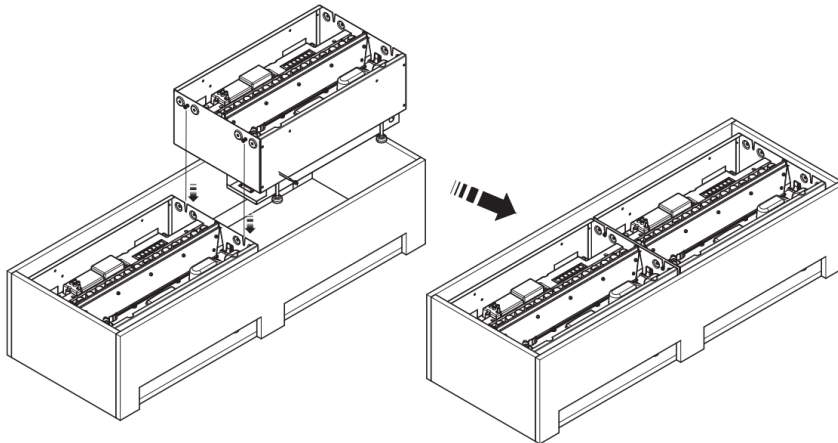

Fig. 19

3. Stellen Sie sicher, dass sich das zweite Produkt auf der richtigen Höhe befindet und dem ersten Produkt entspricht. Sie können die verstellbaren Füße mit einem Flachkopf-Schraubenzieher anpassen (Abb. 5). Die Ebenheit des Produkts kann mithilfe der integrierten Richtwaage (Abb. 6) überprüft werden.

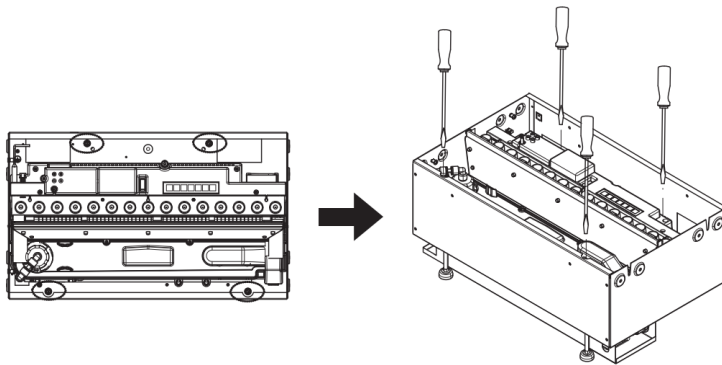

Fig.5

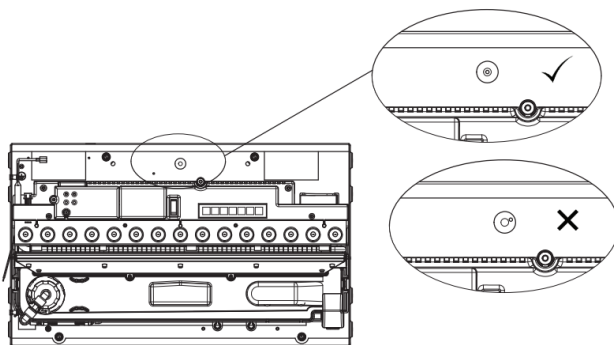

Fig.6

4. Ziehen Sie die Schrauben des zweiten Produkts fest, damit es eng am ersten Produkt steht. Zusätzliche Produkte können am zweiten Produkt entsprechend den obengenannten Schritten 1-4 installiert werden.

STEUERUNG MEHRERER PRODUKTE

Jedes Produkt wird mit seinem eigenen Verbindungsdraht geliefert, um eine festverdrahtete Verbindung zwischen mehreren Produkten zu bilden.

Bitte befolgen Sie die untenstehenden Anweisungen, um mehrere Produkte miteinander zu verbinden.

1. Identifizieren Sie das „Master“-Produkt in der Installation. Es sollte das Produkt auf der linken Seite der Installation sein.
2. Verbinden Sie das Bluetooth-Empfangsgerät mit diesem Produkt (Abb. 20A, 21A).

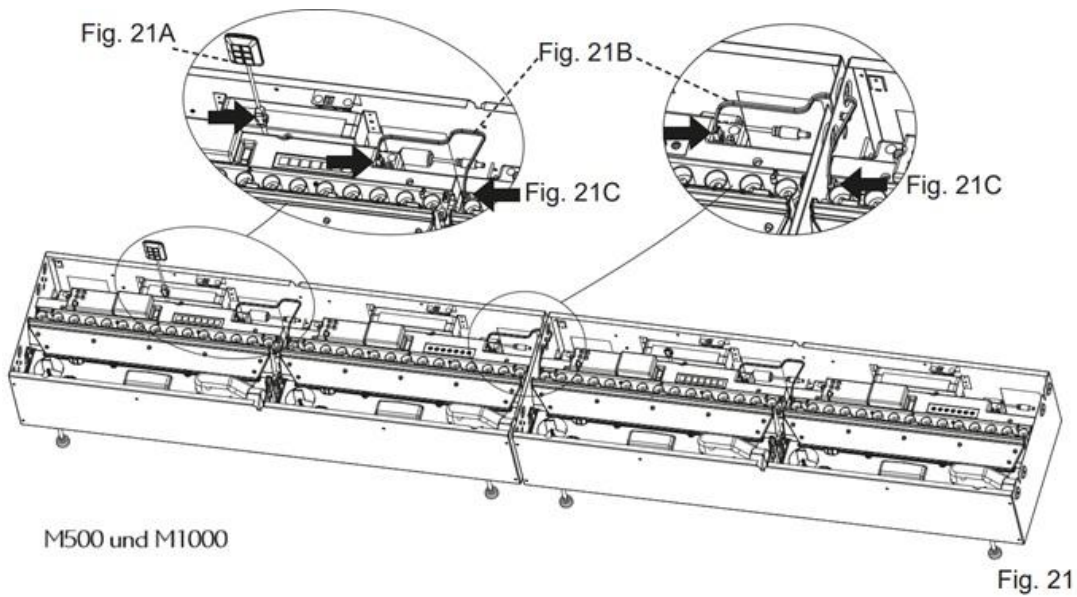
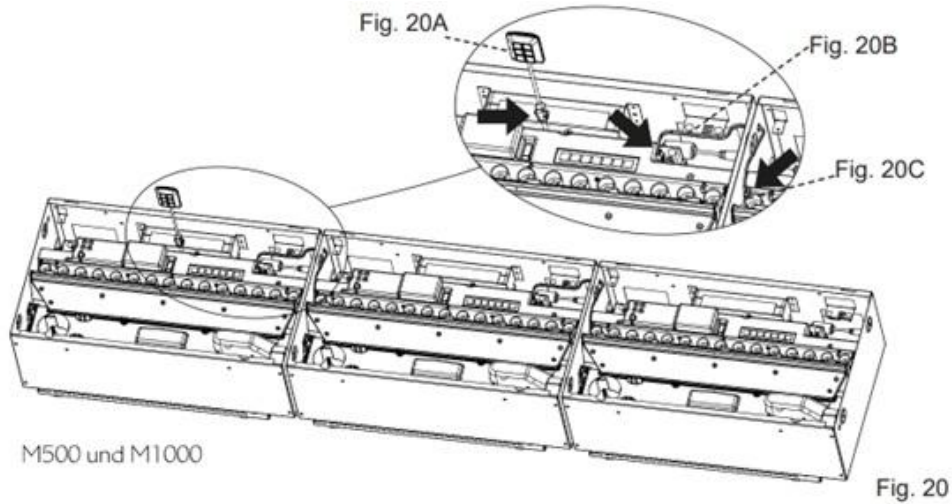

Das wird das einzige Bluetooth-Empfangsgerät in der Installation sein und die restlichen Produkte in der Installation steuern. In einer Installation mit Mistero 500R-RGB und Mistero 1000R-RGB Produkten sollte das Bluetooth-Empfangsgerät (Abb. 9) mit dem „Master“-Produkt verbunden werden.

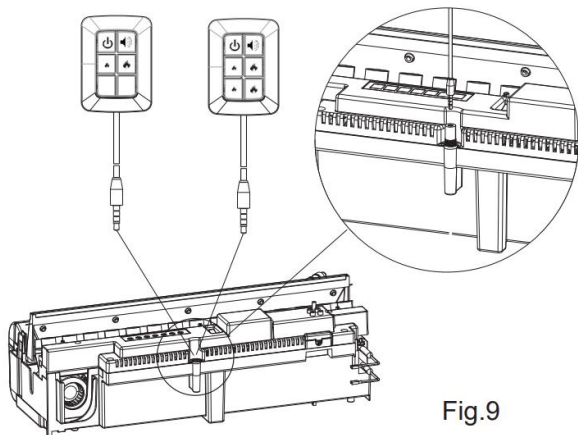

Fig.9

3. Stecken Sie die Daisy-Chain-Verbindung in den Konnektor auf der rechten Seite des ersten / „Master“-Moduls (Abb. 20B, 21B).
4. Führen Sie den Draht durch das Loch in der Metallstruktur und in das Gehäuse des nächsten Produkts in der Installation.
5. Stecken Sie die Daisy-Chain-Verbindung in den linken Konnektor auf dem RGB-Strip auf dem folgenden Produkt (Abb. 20C, 21C).
6. Jedes Produkt ist mit einem drehbaren Identifikator-Schalter ausgestattet, der für die Daisy-Chain angepasst werden muss (Abb. 22). Das Master-Gerät sollte auf 0 eingestellt werden (Standard). Weitere Geräte sollten eine einmalige Identifikator-Nummer auf jedem binären Schalter erhalten.
7. Wiederholen Sie Schritte 3 – 6 weiter oben, um weitere Produkte in der Installation zu verbinden.

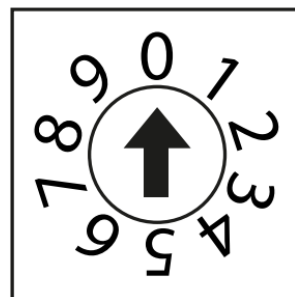
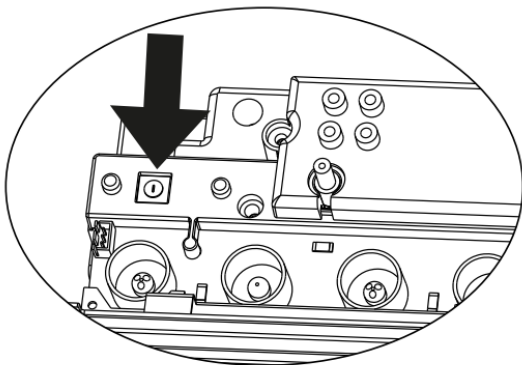
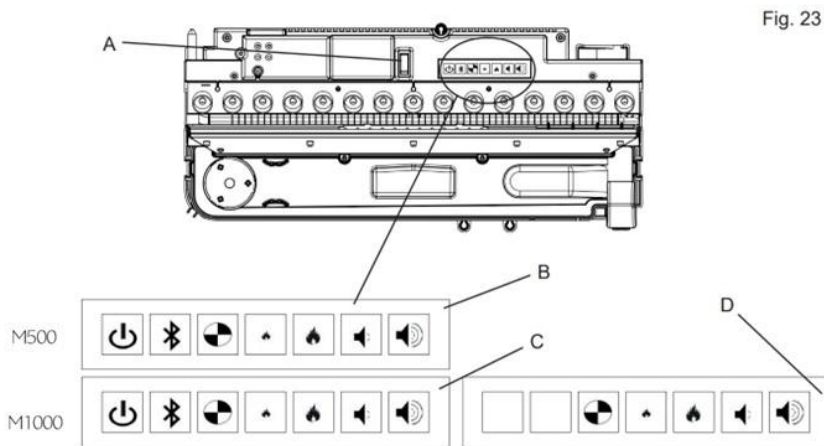

Fig. 22

Nach der Einstellung wird jeder an das erste Produkt gesendete Befehl an alle weiteren Produkte gesendet. Die Steuerung der Flammenhöhe und Lautstärke des Master-Produkts gilt für alle weiteren Produkte. Eine individuelle Steuerung der Flammenhöhe ist mithilfe der integrierten Steuerungen im Produkt möglich (Abb. 23).



Die Software des Produkts wurde so konzipiert, dass Produkte, falls mehrere mit einem Hauptschalter verbunden sind, manuell ausgeschaltet werden kann. Wenn sie wieder angeschaltet werden, funktionieren sie genauso wie vor dem Ausschalten.

BETRIEB DES PRODUKTS

In diesem Abschnitt wird beschrieben, wie Sie Ihr Feuer entweder über manuelle oder Fernsteuerung aktivieren.

HAUPTSCHALTER

Der Hauptschalter befindet sich unter die Topplatte und steuert die Stromzufuhr des Geräts (Abb. 23A). Hinweis: Dieser Schalter muss bei jedem Gerät, das betrieben werden möchte, in der „AN“-Position (I) stehen.

MANUELLE STEUERUNGEN

Manuelle Steuerungen befinden sich auf dem Kassetten-Modul unter der Topplatte. Es gibt auch manuelle Steuerungen auf dem festgebundenen Empfangsgerät, das locker integriert ist.

FERNBEDIENUNG

Die Fernbedienung wird mit 2 x CR2032-Batterien, die bereits integriert sind, betrieben. Ziehen Sie an beiden Laschen der Abdeckung an der Rückseite, um die Batterien (Abb. 24) einzulegen und eine Fernsteuerung zu ermöglichen.

Hinweis: das festgebundene Empfangsgerät muss für eine Fernsteuerung im Produkt integriert sein.

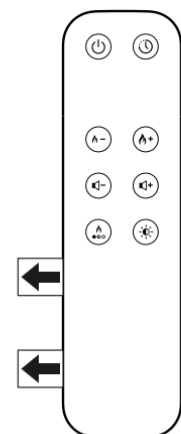

Fig. 24

DIE FERNBEDIENUNG KOPPELN

Die Fernbedienung verfügt über eine drahtlose Bluetooth-Technologie, die automatisch mit dem Produkt gekoppelt wird. So verwenden Sie die Fernbedienung:

1. Den Kippschalter in die (I) Position bringen.
2. Die  Taste auf der Fernbedienung, das Produkt wird angeschaltet.

ZUM ENTFERNEN DER BATTERIEN

1. Entfernen Sie die Batterieabdeckung der Fernbedienung mit einem Philips-Schraubenzieher (Abb. 25).

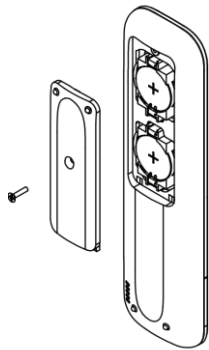



Fig. 25

2. Setzen Sie die zwei 3-Volt-Batterien (CR2032 oder ähnlich) in das Batteriefach mit der +-Seite nach oben ein.
3. Verschließen Sie die Batterieabdeckung mit der zuvor entfernten Schraube. Batterien sollten  ordnungsgemäß recycelt oder entsorgt werden. Erkundigen Sie sich bei einer örtlichen Behörde oder einem Einzelhändler nach den Recyclingmöglichkeiten in Ihrer Region.

Frequenzband/Frequenzbänder: Dieses Produkt wird im 2.4 GHz-Frequenzband betrieben.
Maximum-Hochfrequenz-Leistungssender im Frequenzband, in dem dieses Produkt betrieben wird: 8,23 dBm.

IHREN PERFEKTEN OPTIMYST-EFFEKT SCHAFFEN

Mit der Optimyst-Technologie können Sie einen einzigartigen Flammeneffekt schaffen. Stellen Sie zuerst sicher, dass das Gerät angeschaltet ist, indem Sie den Hauptschalter auf I stellen (Abb. 10).

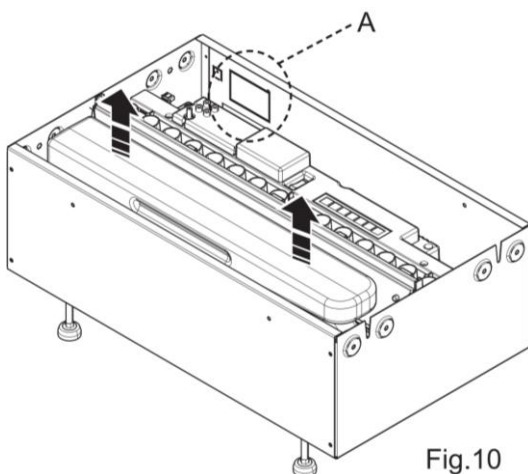



















Fig.10

Um die Flammen zu drehen, drücken Sie die  Taste auf den manuellen Steuerungen. Drücken Sie bei der Fernbedienung auf die Enter-Taste zum Aktivieren und nutzen Sie dann die  Tasten  oder , um zwischen dem  Symbol zu navigieren und drücken Sie die Enter-Taste zur Auswahl.





FLAMMENFARBE: Es stehen 6 Farbthemen zur Auswahl. Um die Flammenfarbe einzustellen, navigieren Sie das Farbsymbol  auf der Fernbedienung und drücken Sie die Enter-Taste. Nutzen Sie  oder  zwischen den Optionen 1 bis 6 Flammenthemen und drücken Sie die Enter-Taste zur Auswahl. Drücken Sie auf den manuellen Steuerungen wiederholt , um durch die Farben zu navigieren.

FLAMMENINTENSITÄT: Sie können die Flammenintensität einstellen, indem Sie  auswählen und die Enter-Taste drücken, um einzustellen. Sie haben eine Auswahl von 6 Stufen, drücken Sie  oder , um die Intensität einzustellen, F1 ist die niedrigste und F6 die höchste Einstellung. Drücken Sie auf den manuellen Steuerungen die Tasten  und , um die Flamme ganz nach Wunsch einzustellen. Bitte geben Sie dem Flammengenerator Zeit, um auf die von Ihnen gemachten Änderungen zu reagieren.

TIPP: Niedrigere Stufen schaffen eine sanfte, langsame Flamme, höhere Stufen eine schnellere, vollere Flamme











FLAMMENHELLIGKEIT: Im Frühling und Sommer, wenn die Tage länger werden, musst du vielleicht die Helligkeit der Flamme erhöhen, um sie lebendiger erscheinen zu lassen. Wählen Sie das Helligkeitssymbol  auf der Fernbedienung und drücken Sie die Enter-Taste. Verwenden Sie  oder , um die Helligkeitsoptionen 1 bis 6 einzustellen und drücken Sie die Enter-Taste zur Auswahl.

TIPP: je nach Beleuchtung, Umgebungsfarben und Luftstrom im Raum kann die Einstellung von Flammenintensität, Farbe und Helligkeit Einfluss auf Ihr Aussehen und Gefühl an der Feuerstelle nehmen.

KLANG: Für mehr Authentizität können Sie dem Flammeneffekt den Klang von knisterndem Rundholz hinzufügen. Wählen Sie das  Symbol auf der Fernbedienung, um die Lautstärke einzustellen, indem Sie auf  oder  und danach auf die Enter-Taste drücken, um auszuwählen. Auf den manuellen Steuerungen kann man den Klang mit der Taste  an-/ ausschalten.

Nach den Einstellungen von Flammenhöhe und Knisterklang speichert das Gerät diese Einstellungen, auch wenn Sie das Gerät entweder über die An-/Standby-Taste oder über den Hauptschalter ausschalten. Wenn Sie das Gerät das nächste Mal anschalten, startet es ganz normal, wartet 45 Sekunden auf die Flammen und kehrt dann zu den gespeicherten Einstellungen zurück

OPTIONEN FÜR MANUELLE & FERNSTEUERUNG

| | | |
|-------------------------------------------------------------------------------------|-------------------------------------------------------|---------------------------------------------------------------------------------------------------------------------------------------------------------------------------------------------------------------------------------------------------------------------------------------------------------------------------------------------------------------------------------------------------------------------------------------------------------------------------------------------------------|
|  | Standby | Drücken Sie, um das Gerät einzuschalten oder es in den Standby-Modus zu setzen. Nachdem Sie diese Taste gedrückt haben, schaltet sich das Gerät mit kurzer Verzögerung ein. Hinweis: Auf das Einschalten des Geräts folgt eine 45 Sekunden lange Aufwärmphase, bevor der Flammeneffekt einsetzt. |
|  | Flamme erhöhen | Wiederholt drücken, um die Flammenintensität zu erhöhen. Das Gerät gibt einen Ton aus, wenn die max. Stufe erreicht ist. |
|  | Flamme reduzieren | Wiederholt drücken, um die Flammenintensität zu reduzieren. Das Gerät gibt einen Ton aus, wenn die min. Stufe erreicht ist. |
|  | Flammenthema | Wiederholt drücken, um die verschiedenen Flammenthemen weiter unten abzuspielen: 1 – Natürliche Flamme 2 – Blau 3 – Violett 4 – Rot 5 – Aquamarin 6 – Prismamodus – die Flammen erscheinen in verschiedenen Farben. |
|  | Lautstärke und Knistergeräusch (Manuelle Steuerungen) | Drücken Sie auf die manuelle Steuerung, um den Ton ein-/auszuschalten. |
|  | Lautstärke erhöhen (Fernbedienung) | Drücken Sie wiederholt um die Lautstärkepegel des Knister-Soundeffekts zu senken. |
|  | Lautstärke reduzieren (Fernbedienung) | Drücken Sie wiederholt um die c des Knister-Soundeffekts zu erhöhen. |
|  | Helligkeit | Drücken Sie wiederholt, um zwischen den Helligkeitseinstellungen für die Flamme zu wechseln: B1 - Helligkeitsstufe 1 B2 - Helligkeitsstufe 2 B3 - Helligkeitsstufe 3 B4 - Helligkeitsstufe 4 B5 - Helligkeitsstufe 5 B6 - Pulsierender Effekt |
|  | Timer | Einmal drücken, um den Timer auf 1 Stunde einzustellen (1 Piepton), zweimal drücken, um 2 Stunden einzustellen (2 Pieptöne), dreimal drücken, um 4 Stunden einzustellen (3 Pieptöne), viertes drücken, um den Timer auszuschalten (4 Pieptöne). Der Timer wird 5 Sekunden nach dem letzten Tastendruck eingestellt. Um den Timer zu löschen, wenn er einmal eingestellt ist, muss das Produkt zuerst in den Standby-Modus wechseln. Der Kamin wechselt nach Ablauf der Zeitspanne in den Standby-Modus. |
|  | Bluetooth | Drücken Sie diese Taste, um das Fernbedienungs-Handgerät zu koppeln – bitte lesen Sie „FERNBEDIENUNG KOPPELN“. |

FLAME-CONNECT-APP

Der Kamin kann mit der Flame-Connect-App für Mobilgeräte gesteuert werden. Die App können Sie über Google Play oder Apple App-Stores auf Ihr Gerät herunterladen. Befolgen Sie die Anweisungen auf dem Bildschirm für die Einstellung.

BITTE BEACHTEN SIE: Der Kamin lässt sich nicht mit der mitgelieferten Fernbedienung bedienen, wenn die App auf einem Mobilgerät geöffnet ist.



NIEDRIGER WASSERPEGEL / WASSERTANKS AUFFÜLLEN

Wenn die Wassertanks leer sind und der Wasserpegel im Produkt sinkt, blinken die LED-Lampen zweimal und ein Piepton ertönt ebenfalls zweimal. Das Produkt läuft weitere 15 Minuten, bevor es einmal piept und geht dann über in einen niedrigen Wassermodus. An dieser Stelle kann das Produkt mit der Fernbedienung oder über das Bluetooth-Empfangsgerät in den StandbyModus geschaltet werden oder das Produkt kann mit Wasser wiederaufgefüllt werden. Das Wiederauffüllen des Produkts mit Wasser führt dazu, dass das Produkt automatisch neu startet.

Um den Tank wiederaufzufüllen, entfernen Sie die Topplatte und entnehmen Sie den Wassertank aus seiner Position oben in der Wanne. Füllen Sie den Wassertank nur mit sauberem Leitungswasser wieder auf. Der Tank kann dann oben an der Wanne wieder angebracht werden. Wenn das Produkt nach dem niedrigen Wasserpegel nicht in den Standby-Modus geschaltet wurde, startet es automatisch neu nach etwa 20 Sekunden nach dem Wiederauffüllen.

Bitte beachten Sie, dass die Seite des Produkts für den Mistero 1000R-RGB mit dem niedrigen Wasserpegel zweimal blinkt und zweimal piept. Die Wassertanks an beiden Seiten des Mistero 1000R-RGB Produkts können an dieser Stelle neu aufgefüllt werden, da sie wahrscheinlich beide leer oder fast leer sind.

Wartung

ALLGEMEINE TIPPS

Nur sauberes Leitungswasser in diesem Gerät nutzen. Finden Sie mehr Details im Abschnitt „Wasserqualität & Reinigung“. Stellen Sie immer sicher, dass das Gerät auf einer ebenen Fläche steht.

Wenn Sie das Gerät länger als eine Woche lang nicht benutzen möchten, entfernen Sie das Wasser aus der Wanne und dem Wassertank.

Nach der Installation sollten Sie das Gerät nicht mehr bewegen oder auf seine Rückseite legen, ohne das Wasser aus der Wanne zu leeren.

REINIGUNG

WARNHINWEIS: Immer Schalter 'A' auf 'OFF' (0) Position (AUS) drücken (Abb. 23A) und vom Stromstecker trennen, bevor Sie das Feuer reinigen.

Wir empfehlen die Reinigung folgender Bestandteile einmal pro Woche, insbesondere in Bereichen mit hartem Wasser:

Deckel und Versiegelung des Tanks (Abb. 11/36), Düse (Abb. 29), Umformer (Abb. 30), Wanne (Abb. 31) und Luftfilter (Abb. 32).

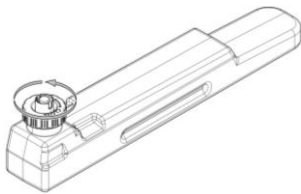

Fig.11

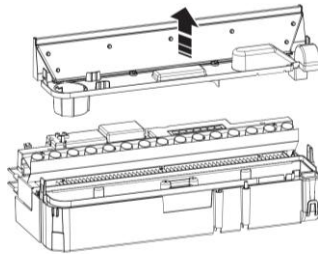

Fig 29

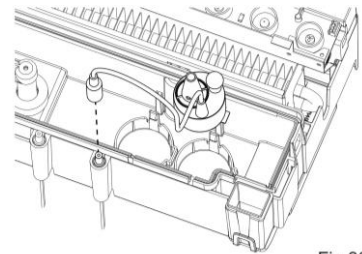

Fig 30

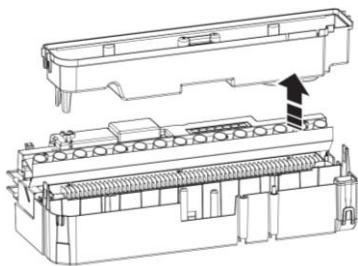

Fig 31

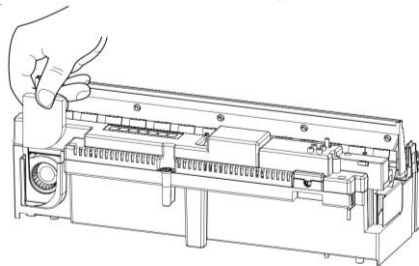

Fig 32

Für eine allgemeine Reinigung empfehlen wir ein weiches Staubtuch – niemals scheuernde Reinigungsmittel benutzen.

Um Ansammlungen von Staub oder Fusseln zu entfernen, sollten Sie gelegentlich den weichen Bürstenaufsatz eines Staubsaugers verwenden.

WANNE

1. Bringen Sie Schalter 'A' in die 'OFF' (0) Position (Abb. 23A)

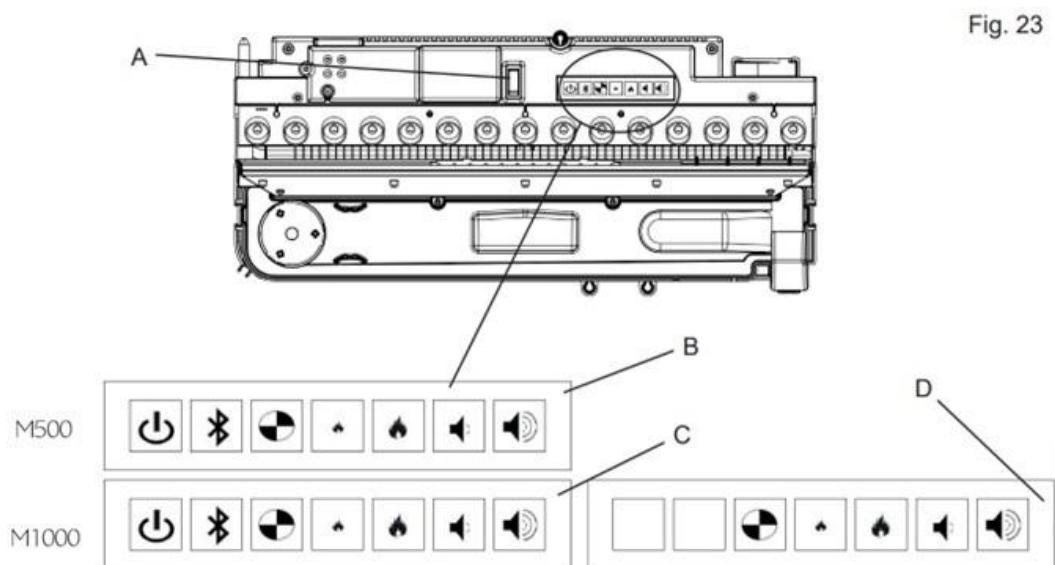

2. Heben Sie die Topplatte langsam heraus und stellen Sie es an die Seite.
3. Entnehmen Sie den Wassertank aus seiner Position oben in der Wanne.
4. Trennen Sie den Steckverbinder von den Umformern, die sich an der rechten Wannenseite befinden. (Abb. 27).

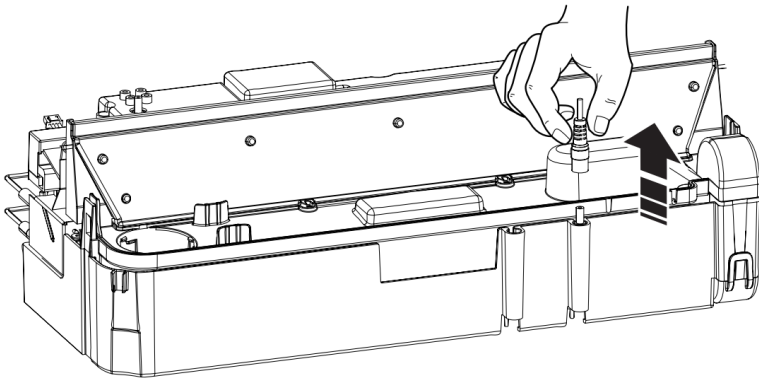

Fig 27

5. Es gibt zwei orangefarbene Clips, die die Düse an der Wanne festhalten, eine links und eine rechts an der Düse. Drücken Sie den Clip links mit einer Hand und heben Sie die Düse mit der anderen Hand aus dem Clip. Wiederholen Sie diesen Schritt auf der rechten Seite (Abb. 28).

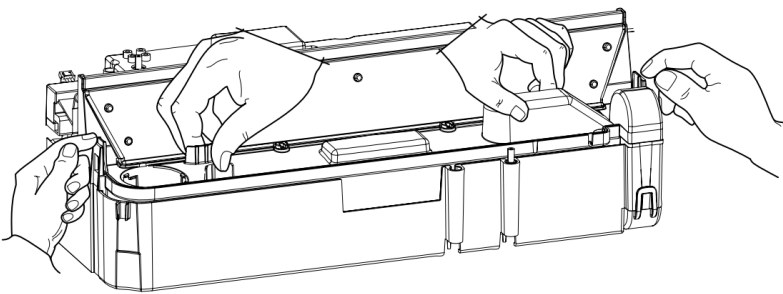

Fig 28

Die Düse kann jetzt angehoben und zur Seite gelegt werden (Abb. 29).

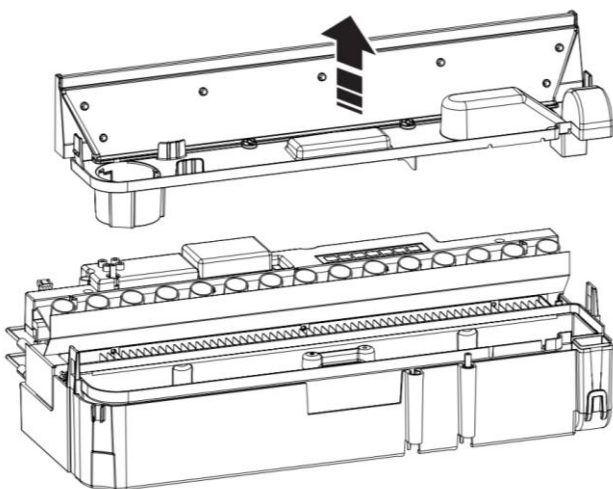

Fig 29

6. Heben Sie leicht die Wanne an (Abb. 31) und achten Sie auf das Wasser, damit es nicht überläuft. Platzieren Sie die Wanne im Becken.

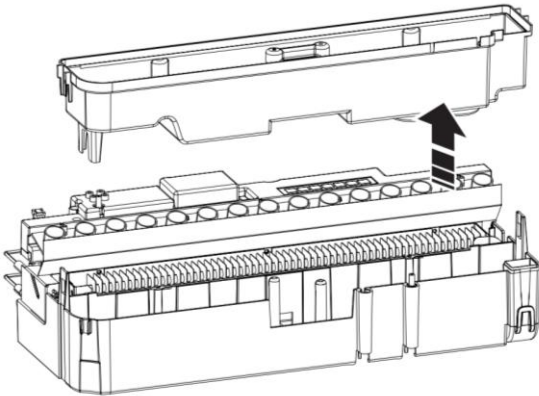

Fig 31

7. Leeren Sie die Wanne vorsichtig im Becken und achten Sie darauf, dass der Umformer (Abb. 30) sich mithilfe eines Befestigungsclips nicht bewegt.

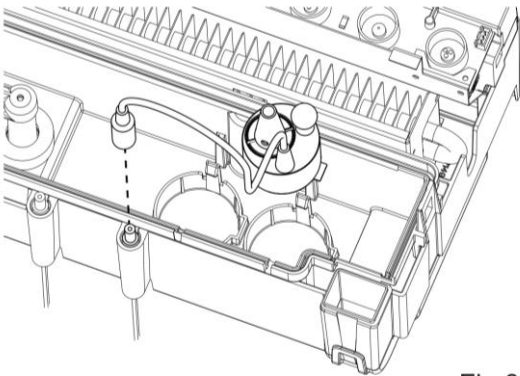

Fig 30

8. Geben Sie eine kleine Menge Spülmittel in die Wanne und reinigen Sie mit einer weichen Bürste alle Flächen der Wanne sowie den Umformer, den Kegel und die Metallscheiben, die sich oben in der gerillten Fläche befinden.
9. Spülen Sie die Wanne beim Reinigen gründlich mit sauberem Wasser ab, um alle Spuren von Spülmittel zu entfernen.
10. Reinigen Sie die Düse mit einer weichen Bürste und spülen Sie sie gründlich mit Wasser ab.
11. Kehren Sie für die Montage die oben genannten Schritte 1 – 6 um.

UMFORMER

Der Umformer ist ein Verbrauchsgut und muss mit der Zeit vielleicht je nach Abnutzung ersetzt werden. Ersatzumformer können Sie bei Ihrem Händler einkaufen. Der Umformer wird in der Wanne mit einem Plastikclip befestigt (Abb. 30).

Wenn Sie Ihren Umformer ersetzen müssen:

1. Befolgen Sie die Schritte 1 – 5 im Abschnitt REINIGUNG – WANNE unter „Wartung“, um auf den Umformer zugreifen zu können.
2. Drücken Sie den Clip zurück und heben Sie den Umformer an, um ihn aus seiner Halterung zu nehmen.
3. Setzen Sie den neuen Umformer in der Wanne ein und vergewissern Sie sich, dass das Kabel nicht über dem Kegel liegt.
4. Kehren Sie die oben genannten Schritte um, um die Düse und Wanne erneut zu montieren.

LUFTFILTER

1. Heben Sie die Topplatte langsam heraus und stellen Sie es an die Seite.
2. Schieben Sie den Luftfilter sanft nach oben und aus seiner Plastikhalterung heraus. (Abb. 32)
3. Spülen Sie ihn in der Wanne sanft mit Wasser ab und trocknen Sie ihn mit einem Stoffhandtuch ab.
4. Tauschen Sie den Filter aus und stellen Sie dabei sicher, dass der grobe schwarze Filter nach außen zeigt.
5. Ersetzen Sie die Topplatte.

Fehlerbehebung

| Das Produkt wurde so konzipiert, dass es besondere Fehler hervorhebt, indem die integrierten LED-Lichter blinken. Die Anzahl, wie häufig die Lichter blinken, hängt von dem aktuellen Fehler ab. Bitte finden Sie in der Tabelle weiter unten die Erklärung der Fehler. | | |
|-------------------------------------------------------------------------------------------------------------------------------------------------------------------------------------------------------------------------------------------------------------------------|------------------------------------------------------------------------------------------------------------------------------------------------------------------------------------------------------------------------------------------------|---------------------------------------------------------------------------------------------------------------------------------------------------------------------------------------------------------------------------------------------------------------------------------------------------------------------------------------------------------------------------------------------------------------------------------------------------------------------------------------------------|
| Symptom | Ursache | Problembehebung |
| Produkt funktioniert nicht. | Stromverbindungsproblem Produkt ist nicht angeschaltet | Stellen Sie sicher, dass das Produkt eine funktionierende Stromverbindung aufweist. Stellen Sie sicher, dass der wichtigste Kippschalter an ist (Abb. 23) |
| Produkt funktioniert nicht. | Niedriger Wasserpegel Das Produkt ist nicht eben | Füllen Sie den/die Wassertank(s) des Produkts erneut auf. Siehe „Auffüllen der Wassertanks“ oben. Stellen Sie sicher, dass das Produkt eben steht. (Abb. 6). |
| Die LED blinken zwei Mal und das Produkt piept zweimal. | Das Produkt hat einen niedrigen Wasserpegel | Füllen Sie den/die Wassertank(s) des Produkts erneut auf. Siehe „Auffüllen der Wassertanks“ oben. |
| Produkt funktioniert nicht. Die LED blinken kontinuierlich zweimal an einer Seite alle 8 Sekunden. | Ablesen eines niedrigen Wasserpegels an der Seite, die blinkt | Füllen Sie den/die Wassertank(s) des Produkts erneut auf. Siehe „Auffüllen der Wassertanks“ oben. |
| Produkt funktioniert nicht. Die LED blinken kontinuierlich dreimal alle 8 Sekunden. | Die Zeit vom max. Pegel bis zum min. Pegel ist zu kurz Widersprüchlich Ablesungen des Wasserpegels (min. und max. Pegel werden gleichzeitig abgelesen). | Stellen Sie sicher, dass es in der Wanne keine Leckage gibt. Stellen Sie sicher, dass die Schwimmer sich innerhalb der Wanne frei bewegen. Stellen Sie sicher, dass das Gerät eben ausgerichtet ist. |
| Wenig oder keine Generierung von Sprühnebel | Umformer funktioniert nicht richtig Umformer ist schmutzig Umformer sitzt nicht richtig in der Wanne Ventilator ist versperrt oder blockiert Düse ist nicht richtig auf Wanne angebracht Düse ist blockiert | Überprüfen Sie die Funktionsweise des Umformers. Reinigen Sie Wanne und Umformer gründlich Schalten Sie das Produkt aus, nehmen Sie die Düse aus der Wanne und stellen Sie sicher, dass der Umformer richtig in der Wanne angebracht ist. Entnehmen Sie den Luftfilter und reinigen Sie ihn. Stellen Sie sicher, dass er richtig im Produkt platziert ist. Stellen Sie sicher, dass die Düse richtig auf der Wanne sitzt. Reinigen Sie Wanne, Umformer und Düse gründlich. |
| Der Flammeneffekt hat zu viel Nebel. | Die Einstellung des Flammeneffekts ist zu hoch | Reduzieren Sie den Flammeneffekt. Geben Sie dem Produkt Zeit, sich an die neue Einstellung anzupassen. |

| | | |
|-----------------------------------------------------------------------------------------------------|-----------------------------------------------------------------------------------------------------------------------------------------------------------------------|-------------------------------------------------------------------------------------------------------------------------------------------------------------------------------------------------------------------------------------------------------------------|
| Produkt funktioniert nicht. Die LED blinken kontinuierlich viermal alle 8 Sekunden. | Die Auffüllzeit von min. bis max. Pegel wurde überschritten | Füllen Sie den/die Wassertank(s) des Produkts erneut auf. Siehe „Auffüllen der Wassertanks“ oben. |
| Produkt funktioniert nicht. Die LED blinken kontinuierlich einmal an einer Seite alle 8 Sekunden | Erkennung von Überflutung an der Seite, die blinkt | Schalten Sie das Produkt aus. Kontaktieren Sie Ihren Händler und bitten Sie um Hilfe. |
| Das Bluetooth-Empfangsgerät hat aufgehört zu funktionieren | Die Verbindung ist verloren gegangen | Überprüfen Sie die Verbindung mit dem Empfangsgerät (Abb. 9). |
| Die Fernbedienung hört auf zu funktionieren. | Problem mit der Bluetooth-Bandbreite Die Verbindung mit dem Bluetooth-Empfangsgerät geht verloren Die Batterien der Fernbedienung müssen ersetzt werden | Überprüfen Sie die Position des Bluetooth-Empfangsgerät. Stellen Sie sicher, dass es nicht in Metall oder Beton eingeschlossen ist. Überprüfen Sie die Verbindung mit dem Empfangsgerät (Abb. 9). Ersetzen Sie Batterien durch zwei neue AAA-Batterien. |

ZUSÄTZLICHE INFORMATIONEN

KUNDENDIENST

Ihr Produkt hat eine 2-Jahres-Garantie, die ab dem Kaufdatum läuft. Innerhalb dieses Zeitraums übernehmen wir kostenlos Reparaturen oder den Austausch dieses Produkts (mit Ausnahme von Umformerscheiben und solange der Vorrat reicht), unter der Voraussetzung, dass es gemäß diesen Anweisungen installiert und betrieben wurde. Ihre Rechte im Rahmen dieser Garantie kommen zu Ihren gesetzlichen Ansprüchen hinzu, die wiederum nicht von dieser Garantie beeinträchtigt werden.

Für erste Hilfe und Support kontaktieren Sie zuerst den Einzelhändler, bei dem Sie das Gerät gekauft haben. Bitte stellen Sie sicher, dass Sie im Besitz der Modellreferenz und Seriennummer des Geräts sind, wenn Sie Ermittlungen anstellen. Diese Zahlen stehen auf dem Leistungsetikett des Geräts (siehe Abb. 10A).

Finden Sie mehr Details auf www.safretti.com.

RECYCLING



Am Ende der Nutzungsdauer des elektrischen Produkts sollte es nicht mit dem Hausmüll entsorgt werden. Recyceln Sie es bitte dort, wo Einrichtungen vorhanden sind. Erkundigen Sie sich bei einer örtlichen Behörde oder einem Einzelhändler nach den Recyclingmöglichkeiten in Ihrer Region.

PATENT / PATENTANMELDUNG

Produkte aus der Optimyst-Reihe werden von einem oder mehreren der folgenden Patente und Patentanmeldungen geschützt.

Großbritannien GB2460259B, GB2475794B, GB2418014, EP2029941, GB2436212, GB2402206B
USA US8413358, US8136276, US7967690, US8574086

Russland RU2434181

Europa EP2029941, EP2315976, EP1787063 (A1), EP2388527, EP2029941

China CN101883953A, CN102105746A, CN101057105 (A), CN101438104

Australien AU2009248743A1, AU2007224634

Kanada CA2725214, CA2579444, CA2645939|

Südafrika ZA2008/08702

Mexico MX2008011712

Südkorea KR101364191

Japan JP5281417, JP5496291

Brasilien BRP10708894

Indien 4122/KOLNP/2008

Neuseeland NZ571900